

Kellon käyttö

- Paina **C**-painiketta toiminnon vaihtoa varten.
- Suoritettuasi jonkin toimenpiteen jollakin toiminnolla, paina **C**-painiketta palataksesi kellonaikatoiminnolle.
- Ellet paina mitään painiketta muutamaan minuuttiin tehdesäsi asetuksia millä tahansa toiminnolla (ilmaistaan vilkkuvalla asetuksella), kello pyyhkii asetusruudun automaattisesti (vilkkuminen lakkaa) ja palaa valittua toimintoa vastaavalle normaalille näytölle.
- Tämä kello palaa kellonaikatoiminnolle aina, kun **C**-painiketta pidetään painettuna noin 2 sekuntia. Ellet ole varma millä toiminnolla kello on tai mitä sinun pitää tehdä seuraavaksi, pidä **C**-painiketta painettuna palataksesi normaalille kellonaikatoiminnolle.
- Voit syyttää näytön taustavalon painamalla **L**-painiketta millä toiminnolla tahansa.

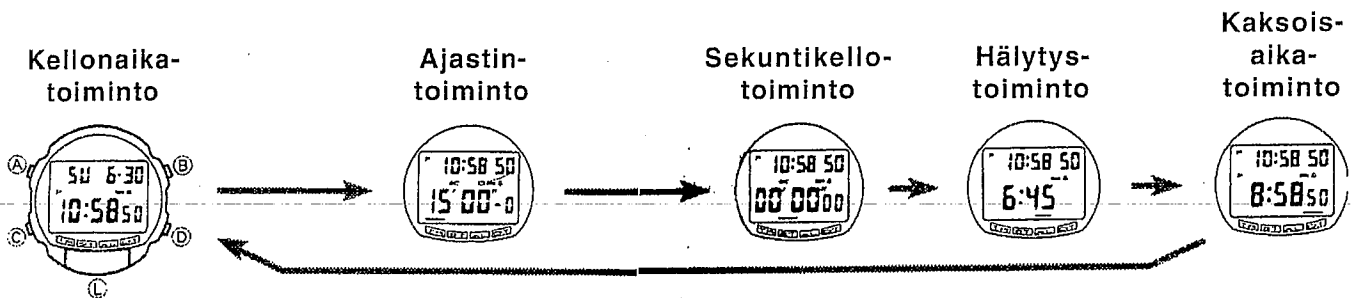

KELLONAIKATOIMINTO

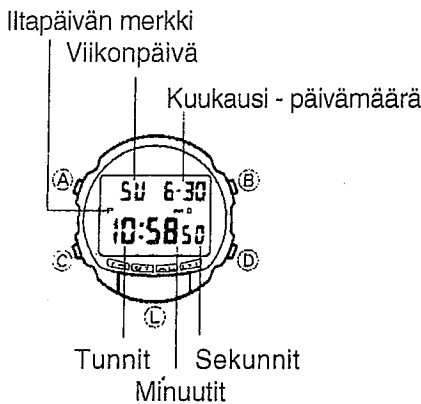

Kellonajan ja päiväyksen asettaminen

1. Pidä **A**-painiketta painettuna kellonaikatoiminnolla kunnes sekunnit alkavat vilkkua näytössä.
2. Paina **C**-painiketta valinnan vaihtamiseksi seuraavassa järjestyksessä.

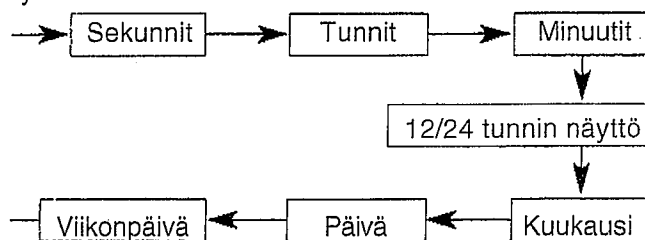

3. Paina **D**-painiketta sekuntiluvun nollaamiseksi (00) sekuntien vilkuessa näytössä. Jos **D**-painiketta painetaan sekuntinäytön ollessa luvun 30-59 välillä, sekuntinäyttö palautuu luvulle 00 ja minuutit kasvavat yhdellä. Jos sekuntinäyttö on luvun 00-29 välillä, minuuttinäyttö ei kasva.
4. Minkä tahansa asetuksen (sekunteja lukuunottamatta) ollessa valittu, paina **D**-painiketta numeroiden suurentamiseksi tai **B**-painiketta niiden pienentämiseksi. Paina **D**- tai **B**-painiketta vaihtaaksesi 12 ja 24-tuntisen näytön välillä, kun 12/24-tuntisen aikajärjestelmä on aktivoitu. Kun viikonpäivänäyttö on valittu (vilkkuu), paina **D**-painiketta vaihtaaksesi seuraavaan päivään tai **B**-painiketta palataksesi edelliselle päivälle.
 - Asetukset vaihtuvat (lukuunottamatta sekunteja tai 12/24-tuntista asetusta) suurella nopeudella pitämällä painiketta jatkuvasti painettuna.
 - Kun 12-tuntinen näyttöjärjestelmä on valittu, näyttöön ilmestyy **P**-ilmaisoin osoittamaan iltapäiväaikoja. Aamupäiväaikoja varten ei ole erillistä ilmaisinta.
5. Asetettuasi kellonajan ja päiväyksen, paina **A**-painiketta palataksesi kellonaikatoiminnolle.

(6)

TAUSTAVALAISTUS

Automaattinen taustavalotoiminto

Kun automaattinen taustavalaistus on aktivoituna, taustavalo syttyy automaattisesti noin kahdeksi sekunniksi alla selitetyissä olosuhteissa. Vältä pitämästä kelloa ranteesi sisäpuolella, koska tällaisessa tapauksessa automaattinen taustavalo syttyy silloin, kun sitä ei tarvita, jolloin pariston kestoikä lyhenee.

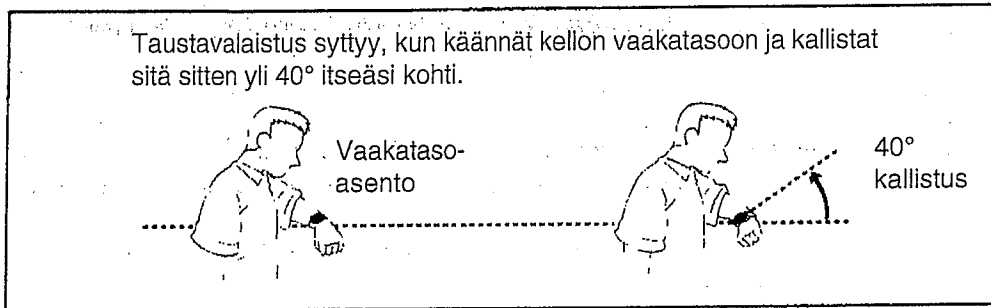

- Taustavalaistus ei syty, jos kellon näyttö on yli 15° kallellaan vasemmalle tai oikealle vaakatasoon nähden. Varmista, että kämmenesi on vaakatasoasennossa.

Vaakatasossa

Yli 15° kallistus

Alle 15° kallistus



- Staattinen sähkö tai magnetismi saattaa häiritä automaattisen taustavalaistuksen toimintaa. Ellei taustavalaistus syty, siirrä kello takaisin aloituspisteeseen (vaakataso) ja kallista sitä itseäsi kohti uudelleen. Ellei tämä auta laske kätesi alas siten, että se riippuu vieressäsi ja nosta se sitten ylös uudelleen.
- Tietyissä olosuhteissa taustavalaistus ei syty ennen kuin yksi sekunti on kulunut kellon kääntämisestä itseäsi kohti. Tämä ei välttämättä tarkoita, että taustavalaistuksessa olisi vikaa.

Automaattisen valokytkimen päälle- ja poiskytkentä

Pidä **B**-painiketta painettuna noin 2 sekuntia kellonaikatoiminnolla automaattisen valokytkintoiminnon aktivoimiseksi ja peruuttamiseksi.

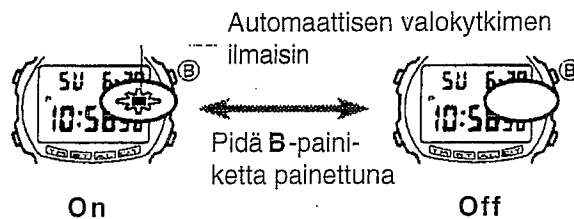

- Automaattisen valokytkimen ilmaisin näkyy näytössä kaikilla toiminnoilla automaattisen valokytkintoiminnon ollessa aktivoitu.
- Estääkseen paristoa kulumasta loppuun, automaattinen valokytkintoiminto katkeaa automaattisesti noin kolmen tunnin kuluttua sen päällekytkemisestä. Toista halutessasi ylläesitetyt toimenpiteet automaattisen valokytkintoiminnon kytkemiseksi uudelleen päälle.
- Painamalla **L**-painiketta kellonaikatoiminnolla, näyttöön syttyy valo automaattisen valokytkimen päällä/poisasetuksesta riippumatta.

Huomautus:

- Tämän kellon taustavalaistus käyttää elektroluminenssivaloa (EL), joka menettää valaisutehoaan pitkäaikaisen käytön jälkeen.
- Taustavalon usein toistuva käyttö lyhentää pariston käyttöikää.
- Kellosta kuuluu hiljainen ääni taustavalaistuksen palaessa. Tämä johtuu siitä, että EL-valaistus värähtelee hieman palaessaan. Tämä ei ole mikään vika.

(6)

VAROITUS!

- Älä koskaan yritä lukea kelloa harrastaessasi vuorikiipeilyä tai kävellessäsi pimeässä vaikeakulkuisessa maastossa. Tämä on vaarallista ja saattaa aiheuttaa vakavan loukkaantumisen.
- Älä koskaan yritä lukea kelloa juostessasi ympäristössä, jossa on olemassa loukkaantumisen vaara, erityisesti paikoissa, joissa on ajoneuvo- tai jalankulkuliikennettä. Tämä on vaarallista ja saattaa aiheuttaa vakavan vahingon.
- Älä koskaan yritä lukea kelloa ajaessasi polkupyörällä tai käyttäessäsi moottoripyörää tai muuta moottorikäyttöistä laitetta. Tämä on vaarallista ja saattaa aiheuttaa liikenneonnettomuuden ja vakavan henkilövahingon.
- Pitäessäsi kelloa, varmista, että sen automaattinen taustavalaistus on katkaistu ennen kuin ajat polkupyörällä, käytät moottoripyörää tai muuta moottorikäyttöistä ajoneuvoa. Taustavalaistuksen äkillinen syttyminen saattaa herpaannuttaa huomiokykyä ja aiheuttaa liikenneonnettomuuden ja vakavan henkilövahingon.

AJASTINTOIMINTO

Ajastimen seurantalmaisain



Ajastin voidaan asettaa 1 sekunnista 24 tuntiin. Kun asetettu aika on kulunut, hälytyksääni soi 10 sekuntia tai kunnes jotakin painiketta painetaan.

Ajastimen asettaminen

1. Pidä **A**-painiketta painettuna ajastintoiminnolla. Tunnit alkavat vilkkua näytössä.
2. Paina **C**-painiketta valitaksesi valintoja seuraavassa järjestyksessä.

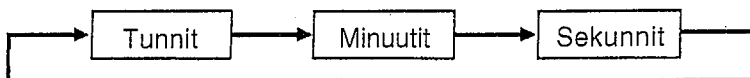

3. Paina **D**-painiketta valitun numeron suurentamiseksi tai **B**-painiketta sen pienentämiseksi. Numerot vaihtuvat suurella nopeudella pitämällä jompaa kumpaa painiketta jatkuvasti painettuna.
 - Paina **D** ja **B**-painikkeita samanaikaisesti aloitusajan nollaamiseksi (0:00`00”).
 - Valitse 0:00`00” asetus ajastimen aloitusajan säätämiseksi 24 tuntiin.
4. Asetettuasi ajastimeen haluamasi ajan, paina **A**-painiketta kaksi kertaa palataksesi ajastinhälytysnäyttöön.

Ajastimen käyttäminen

1. Paina **D**-painiketta ajastintilassa kytkeäksesi ajastimen päälle.
2. Paina **D**-painiketta uudelleen ajastimen pysäyttämiseksi.
 - Voit jatkaa ajastimen käyttöä painamalla **D**-painiketta.
3. Pysäytä ajastinhälytys ja paina sitten **B**-painiketta ajastimen palauttamiseksi käynnistysarvolle.
 - Ajastimen saavuttaessa nollan automaattisen kertauksen ollessa katkaistu, hälytys soi noin 10 sekuntia tai kunnes se pysäytetään painamalla mitä tahansa painiketta. Ajastin palautuu pysähtymisen jälkeen automaattisesti käynnistysarvolle.

Automaattikertauksen ja seurantasummerin päälle- ja poiskytkentä

1. Pidä **A**-painiketta painettuna ajastintilassa. Tunnit alkavat vilkkua näytössä. Paina **A**-painiketta uudelleen vilkkuvan kursorin siirtämiseksi automaattikertauksen päälle/pois (ON/OFF) -asetukselle.
2. Paina **D** tai **B**-painiketta vaihtaaksesi automaattikertauksen päällä (↻) ja pois-asetuksen välillä.
3. Paina **C**-painiketta vilkkuvan kursorin siirtämiseksi seurantasummerin ON/OFF-asetukselle.
4. Paina **D** tai **B**-painiketta vaihtaaksesi seurantasummerin päällä (☞) ja poisasetuksen välillä.
5. Paina **A**-painiketta palataksesi ajastintoiminnolle.

- (6)
- Kun ajastimeen asetettu aika on kulunut ja automaattikertaus on kytkettynä, hälytys alkaa soimaan, mutta ajastin käynnistyy pysähtymättä alusta uudelleen. Voit pysäyttää ajastimen painamalla **D**-painiketta ja manuaalisesti palauttaa ajastimen aloitusajan painamalla **B**-painiketta.
 - Jos asetat ajastimen aloitusajaksi 10 sekuntia tai vähemmän ja automaattikertaus on aktivoitu, ajastimen hälytysääni (joka normaalisti soi 10 sekuntia) soi nyt ainoastaan 1 sekunnin.
 - Jos seurantasummeri on kytketty päälle, kello piippaa aina ohittaessaan 10, 5, 4, 3, 2 ja 1 minuutin sekä 50, 40, 30, 20, 10, 5, 4, 3, 2 ja 1 sekunnin merkit.

SEKUNTIKELLOTOIMINTO

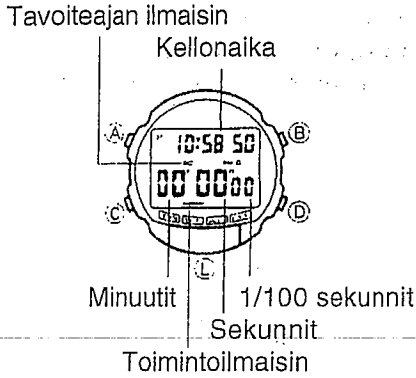

Sekuntikellolla voit mitata kokonaisajan, väliaikoja sekä ottaa loppuajat kahdelle. Sekuntikellon mittausalue on 23 tuntia, 59 minuuttia ja 59.99 sekuntia. Voit myös asettaa hälytyksen soimaan aina, kun saavutat asettamasi tavoiteajan. Sekuntikellotoiminto sisältää myös automaattisen käynnistystoiminnon.

(a) Kokonaisajan mittaus



(b) Väliaikojen mittaus



(c) Väliaika ja loppuajat kahdelle

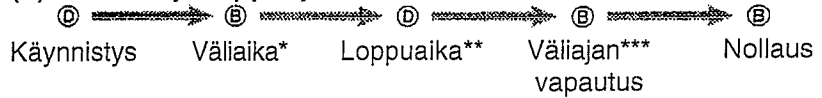

- * Ensimmäinen juoksija maalissa.
- ** Toinen juoksija maalissa. Ensimmäisen juoksijan loppuaika.
- *** Toisen juoksijan loppuaika.

Automaattinen käynnistystoiminto

Automaattisella käynnistystoiminnolla kello suorittaa 5 sekunnin ajastuksen. Sekuntikello käynnistyy automaattisesti ajastimen saavuttaessa nollan. Kellosta kuuluu piippaava äänimerkki ajastimen viimeisten kolmen sekunnin aikana.

Automaattisen käynnistystoiminnon päälle- ja poiskytkentä

Paina **B**-painiketta vaihtaaksesi päälle- ja poiskytkennän välillä kellon näyttäessä nollia sekuntikellotoiminnolla.

- **AUTO-ST**-ilmais
- sytty ja näytön ylempään osaan ilmestyy **05**, kun automaattinen käynnistystoiminto aktivoituu.
- **AUTO-ST**-ilmais sammuu ja kellonaika ilmestyy näytön ylempään osaan, kun automaattinen käynnistystoiminto katkaistaan.

Tavoiteaikatoiminto

Kun tavoiteaikatoiminto on aktivoituna kello piippaa 10 sekuntia aina, kun sekuntikello saavuttaa esiasetetun tavoiteajan.

Tavoiteajan asettaminen ja tavoiteaikahälytyksen päälle-/poiskytkentä

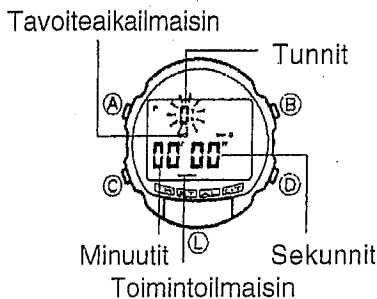

1. Pidä **A**-painike painettuna sekuntikellotoiminnolla näytön näyttäessä nollia. Tavoiteajan tunnit alkavat vilkkua.
2. Paina **C**-painiketta valintojen vaihtamiseksi seuraavassa järjestyksessä.

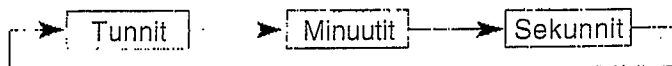

- (6)
- Paina **D**-painiketta valitun numeron kasvattamiseksi tai **B**-painiketta sen pienentämiseksi. Numerot vaihtuvat suurella nopeudella pitämällä jompaa kumpaa painiketta jatkuvasti painettuna.
 - Paina **D** ja **B**-painiketta samanaikaisesti asetuksen nollaamiseksi (0:00'00'').
 - Paina **A**-painiketta vilkkuvan kursorin siirtämiseksi tavoiteajan ON/OFF (päällä/pois)-asetukselle.
 - Paina **D** tai **B**-painiketta vaihtaaksesi tavoiteajan päällä- ja pois-asetuksen välillä.
 - Paina **A**-painiketta palataksesi sekuntikellotoiminnolle.

Tärkeää!

Hälytys ei soi ellei tavoiteaikahälytystä aktivoida.

- Paina **A**, **C** tai **L**-painiketta hälytyksen pysäyttämiseksi sen käynnistyttyä.

HÄLYTYSTOIMINTO

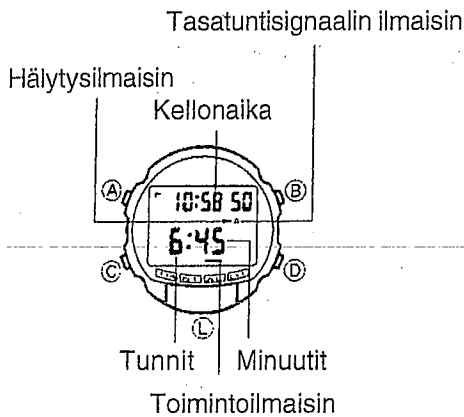

Kun päivittäishälytys aktivoidaan, hälytys soi 20 sekuntia esiase-tettuun aikaan päivittäin. Paina mitä tahansa painiketta hälytyksen katkaisemiseksi sen soidessa. Kun tasatuntisignaali aktivoidaan, kello piippaa tasatunnein.

Hälytysajan asettaminen

- Pidä **A**-painiketta painettuna kunnes tunnit alkavat vilkkua näytössä.
 - Päivittäishälytys aktivoituu tällöin automaattisesti.
- Paina **C**-painiketta vaihtaaksesi valintoja seuraavassa järjes-tyksessä:

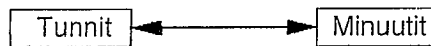

- Paina **D**-painiketta valittujen numeroiden kasvattamiseksi ja **B**-painiketta niiden pienentämiseksi. Numerot muuttuvat nopeasti pitämällä jompaa kumpaa painiketta jatkuvasti painettuna.
 - Hälytysajan näyttö (12- tai 24-tuntinen) vastaa normaalia kellonäyttöä varten valitsemaasi järjestelmää.
 - Jos asetat hälytysajan 12-tuntisen järjestelmän mukaan, aseta aika oikealla tavalla, kuten aamupäiväaika (ei ilmaisinta) tai iltpäiväaika (**P**-ilmaisintä).
- Asetettuasi hälytysajan, paina **A**-painiketta palataksesi hälytystoiminnolle.

Päivittäishälytyksen ja tasatuntisignaalin päälle- ja poiskytkentä

Paina **B**-painiketta hälytystoiminnolla vaihtaaksesi päivittäishälytyksen ja tasatuntisignaalin toimintatilaa seuraavassa järjestyksessä.

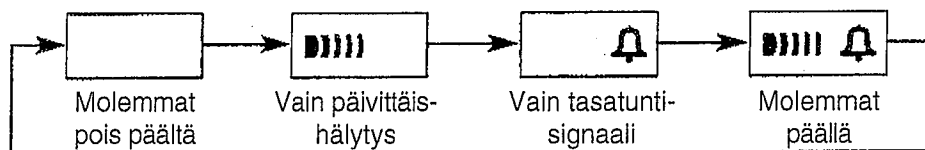

- Hälytysilmaisain (■ ■ ■ ■) ja tasatuntisignaalin ilmaisin (♬) näkyvät näytössä aina, kun kyseiset toiminnot aktivoidaan.

Hälytyksen testaaminen

Pidä **B**-painike painettuna hälytystoiminnon aikana hälytyksen käynnistämiseksi.

- Huomioi, että **B**-painikkeen painaminen vaihtaa myös hälytyksen ja tasatuntisignaalin ON/OFF-asetuksia.

(6)

KAKSOISAIKATOIMINTO

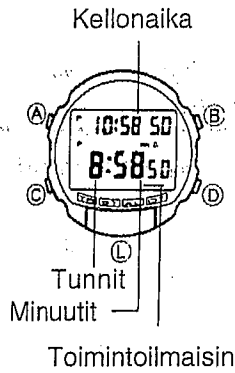

Kaksoisaikatoiminto mahdollistaa toisen aikavyöhykkeen kellonajan seuraamisen. Voit myös valita 12 tai 24-tuntisen näyttöjärjestelmän erikseen toista aikavyöhykettä varten.

Kaksoisajan asettaminen

1. Pidä **A**-painiketta painettuna kaksoisaikatoiminnolla. Tuntinumerot alkavat vilkkua näytössä.
2. Paina **C**-painiketta vaihtaaksesi valintoja seuraavassa järjestyksessä.

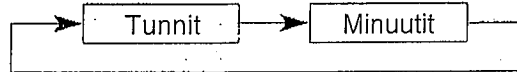

3. Paina **D**-painiketta valittujen numeroiden kasvattamiseksi ja **B**-painiketta niiden pienentämiseksi. Numerot vaihtuvat suurella nopeudella pitämällä jompaa kumpaa painiketta jatkuvasti painettuna.
4. Asetettuasi ajan, paina **A**-painiketta palataksesi kaksoisaikatoiminnolle.
 - Sekunnit tahdistuvat kaksoisaikatoiminnolla normaalin kellonaikanäytön sekunteihin.
 - Paina **B**-painiketta kaksoisaikatoiminnolla vaihtaaksesi 12 ja 24-tuntisen näyttöjärjestelmän välillä.

TEKNISET TIEDOT

Tarkkuus normaalilämpötilassa: ±30 sekuntia kuukaudessa

Kellonaika: Tunnit, minuutit, sekunnit, aamupäivä/iltapäivä (**P**), viikonpäivä, kuukausi, päivämäärä.

Kellonaikanäyttö: Valittavissa joko 12- tai 24-tuntisena

Kalenterijärjestelmä: Automaattinen kalenteri on ohjelmoitu Helmikuun 28 päivää varten

Ajastintoiminto

Mittausyksikkö: 1/10 sekuntia

Syöttöalue: 1 sekunnista 24 tuntiin

Muuta: Automaattinen kertaustoiminto, seurantasummi

Sekuntikello

Mittausyksikkö: 1/100 sekuntia

Mittauskapasiteetti: 23 tuntia, 59 minuuttia ja 59.99 sekuntia

Mittausaika: Kokonaisaika, väliaika ja kaksi loppuaikaa

Muuta: Tavoiteaikaohjaus, automaattikäynnistys

Häilytykset: Päivittäishäilytykset ja tasatuntisignaali

Kaksoisaikatoiminto

Muuta: Taustavalotoiminto (elektroluminenssivalo)

Paristo: 1 litiumparisto (tyyppi CR1616)

Pariston kesto-aika: 3 vuotta seuraavissa olosuhteissa

- Yksi päivittäinen 2 sekunnin pituinen taustavalon käyttö
- Yksi päivittäinen 20 sekunnin pituinen häilytykset